

BAGA Pumppaket

Installationsanvisningar



Utg: 0903

Nedan följer en anvisning för installation av BAGA pumppaket i slamavskiljare typ BAGA. Manualen innehåller en innehållsförteckning och installationsanvisningar. Kontrollera att du fått alla delar i leveransen och var noga med att följa anvisningarna. Spara detta dokument för framtida konsultation med BAGA om din utrustning.

Utgående ledning med pumpledning

Pumppaketet installeras direkt i slamavskiljaren. I de fall man pumpar ut från slamavskiljaren saknas ofta självfall vilket kräver att man installerar en tryckledning. När tryckledning används skall slamavskiljarens utgående rör förminsкас ned från 110 mm till önskad storlek på tryckledningen. Vi rekommenderar min 40 mm PEM tryckledning.

Notera! Om slamavskiljaren installeras med extra/förhöjda manhålsrör med större förhöjning än 30 cm, måste pumppaketets stigarrör (2) förlängas. Notera förhöjningen och kontakta BAGA för leverans av nytt stigarrör.

Pumppaketet består av följande:

- 1 Pump
- 2 Stigarrör i PVC 32mm med anslutning R32
- 3 Slang 32 mm xxx mm
- 4 Magnumkoppling 40mm med rör
- 5 4 st slangklämmor i RF
- 6 Fästplåt
- 7 Muff 110mm
- 8 PVC förminskning 110 x 50 mm
- 9 Gumminippel 50 x 40 mm
- 10 Nivåbrytare för infästning på stigarrör
- 11 Kopplingsbox

Extrautrustning:

- 1 BLS larmskåp med ljus och ljud
- 2 Förlängning av manhålsrör

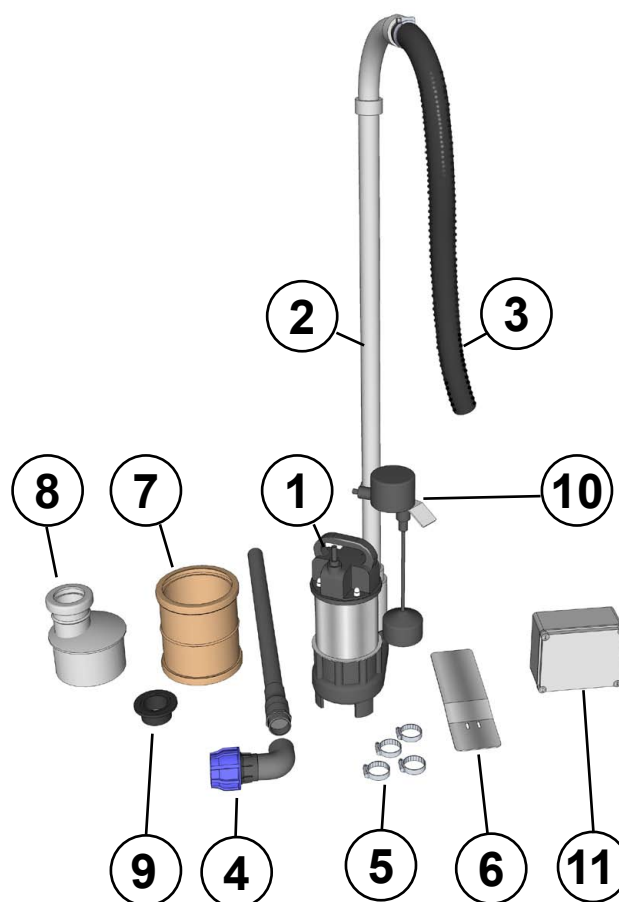

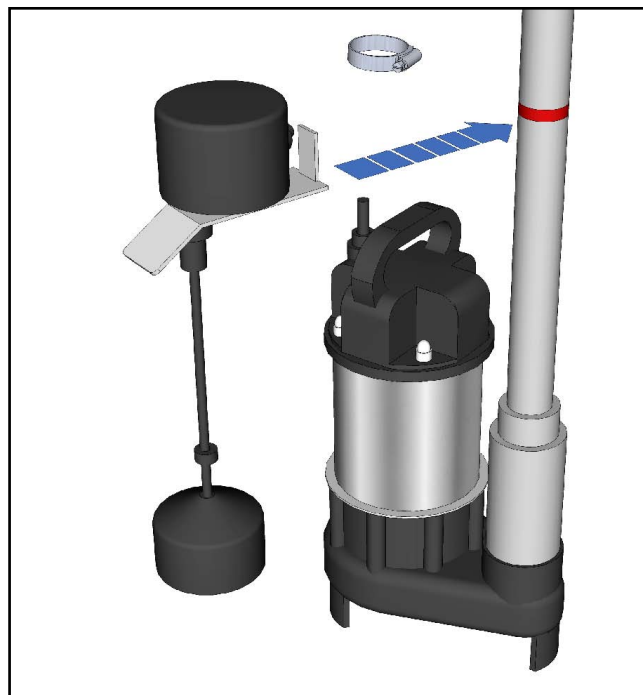
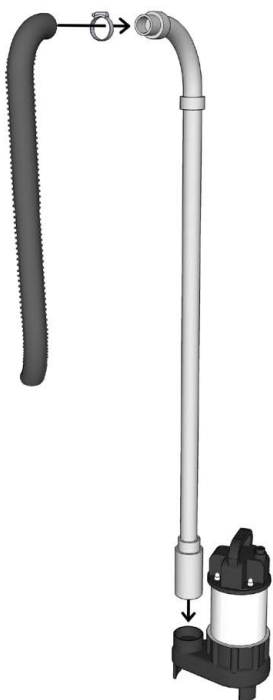

1. Stigarröret (2) monteras i pumpens utlopp.
2. Slangen (3) träs på stigarrörets övre ände och fästs med slangklämma (6).

3. Nivåbrytaren (10) fästs på stigarröret (2) med hjälp av slangklämma (6). Fixera nivåbrytaren i höjd med markeringen på stigarröret (40 cm ovanför pumpbotten).

4. Nivåbrytarens flytkropp som löper på den vertikala axeln justeras med hjälp av två gummistopp. Det undre skall sitta längst ner på axeln och det övre ca 3 cm över flytkroppen. Nivån i slamavskiljaren kommer då att variera med 5 cm .

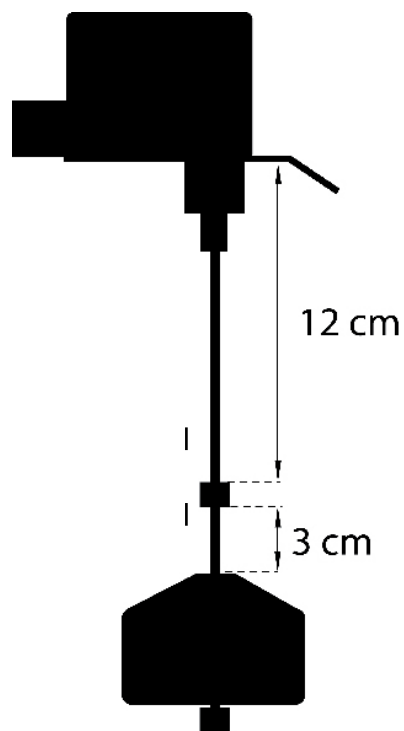

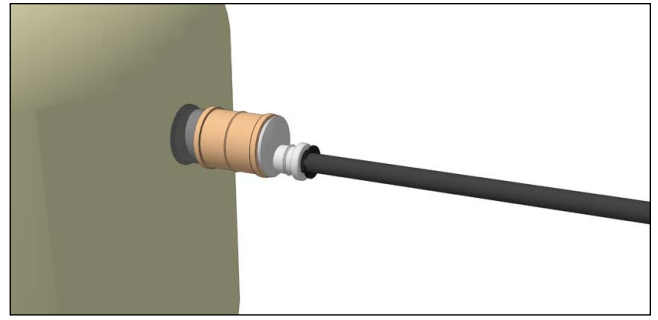
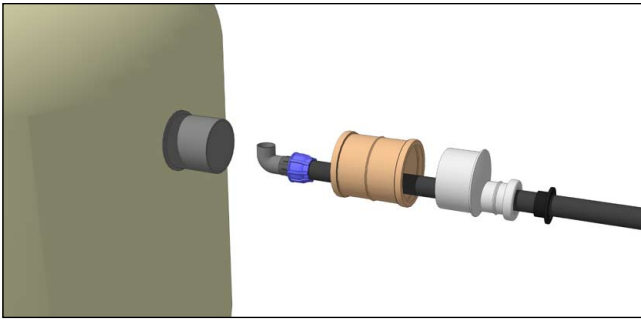

5. På utgående PEM slang (40mm) träs gumminippel (9), PVC förminskning (8) och muff (7). Magnumkopplingen med vinkel riktad uppåt monteras på PEM slangen. Magnumkopplingen skjuts in hela vägen i pumplådan.

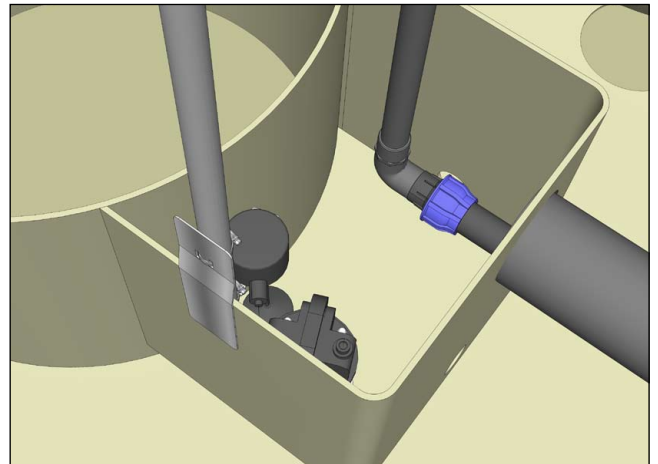
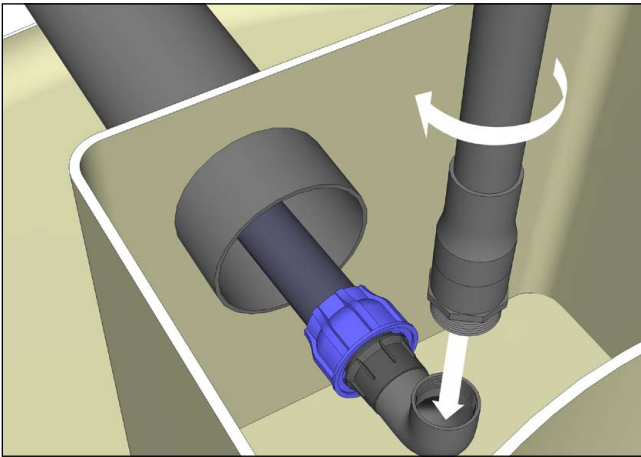

6. Skjut in PEM slangen med Magnumkopplingen ända in i pumplådan och gänga på röret.

7. Ställ ned pumpenheten i slamavskilja rens pumplåda enligt bilden. Fästplåten skall gripa om pumplådans kant. OBS pumpen skall stå på pumplådans botten. Pumpen skall ej hänga i plåten.

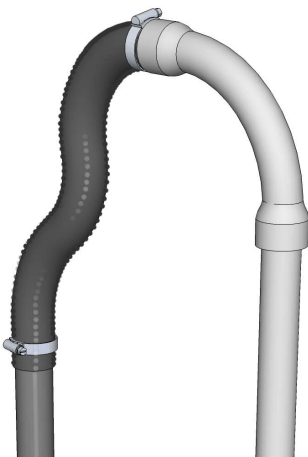

8. Montera slangens nedre ända på det lodräta röret från magnumkopplingen med en slangklämma.

9. Kopplingsbox (11) fästs på insidan av manhålsröret. Elektriker följer kopplingschemat. Vid eventuellt larmskåp (se extrautrustning) väljs motsvarande kopplingschema.

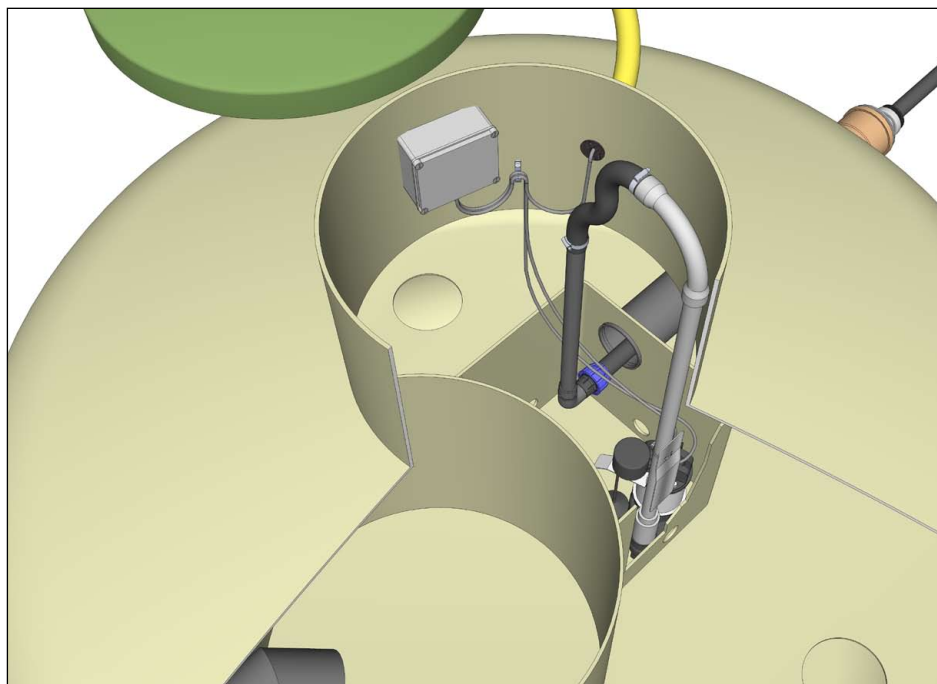

Extra utrustning - Larpaket

Som extra utrustning kan nivåalarm monteras. I kopplingsboxen finns plats för anslutning. Larmskåpet placeras på lämplig plats för att larm skall uppmärksammas. Vippan placeras i slamavskiljaren utanför pumplådan i den yttre ringen. Justera vippan så att inte tillslaget sker innan pumpen startar. Tillslaget skall dessutom ske innan vattnet når över kanten på pumplådan.

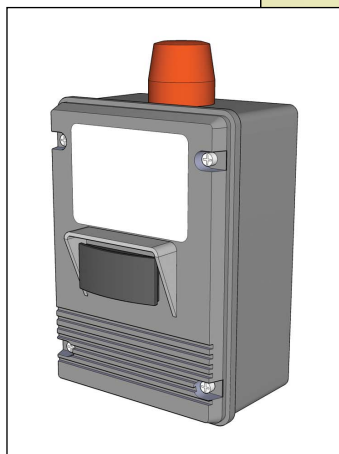
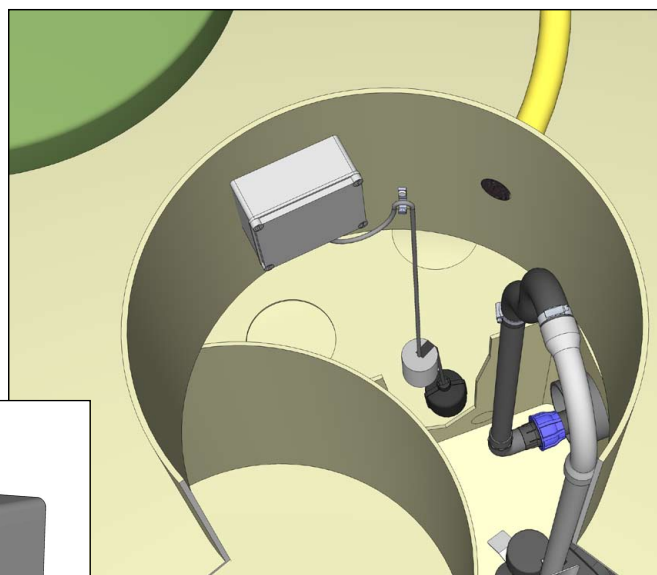

Slamavskiljarens mått och delar (1 hushåll)

1	Inlopp
2	Inloppscylinder
3	Fördelningsskiva
4	Pumplåda/T-rör
5	Utlopp
6	Förankringsöglor
7	Manhålshals
8	Lock
9	Slamlagring sjunkslam

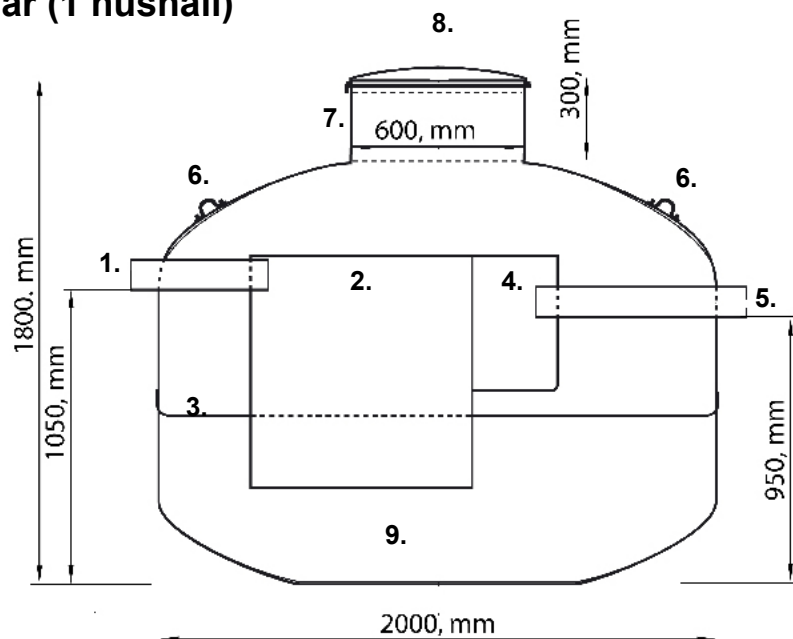

BAGA Water Technology AB Telefon: 0455-616150
Fiskhamnen 3 Telefax: 0455-20546
371 37 Karlskrona

E-post: info@baga.se
Internet: www.baga.se

BAGA Water Technology AB Telefon: 031-7607655
Lyckogatan 7 Telefax: 0734-171705
431 69 Mölndal

E-post: info@baga.se
Internet: www.baga.se